

Het ophangen van een wave-gordijn is net wat moeilijker dan een gewoon gordijn. Maar prima zelf te doen! Hieronder instructies om het wave-gordijn mooi op te hangen (strak onder de rails).

De runners en haken

Wij zorgen ervoor dat je een setjes runners krijgt bij de wave-gordijnen. Ook de runners zijn als het ware op maat gemaakt. Tussen de runners zit 8 cm. De runners passen in elke breedspoorrails.

De runners zitten aan elkaar vast met een touwtje (welke voor het wave-effect zorgen). De haken zijn verbonden/geplaatst aan de wave-band (aan bovenkant van het gordijn). Je kan de haken eventueel weer losmaken en opnieuw in een pocket plaatsen, indien nodig. Zie instructies hieronder.

Hoe hang ik de wave-gordijnen goed op?

Nu je weet waar de onderdelen voor dienen, kan je aan de slag. Laten we beginnen. Het handigst is om de rail op de grond te leggen. Hangt de rail al? Dan kan je het ook aan het plafond doen.

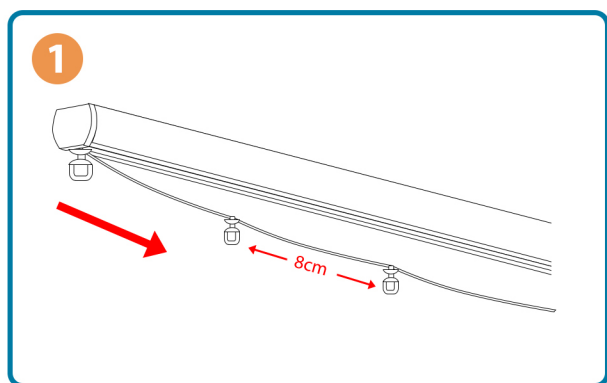

Plaats de runners in de rail.

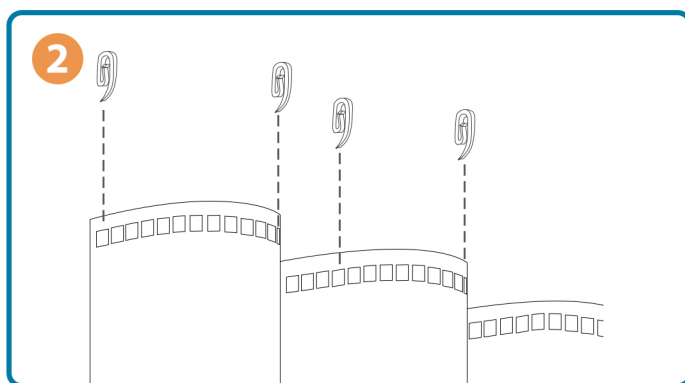

De haakjes zijn al bevestigd (bij levering) in de wave-band van het gordijn.

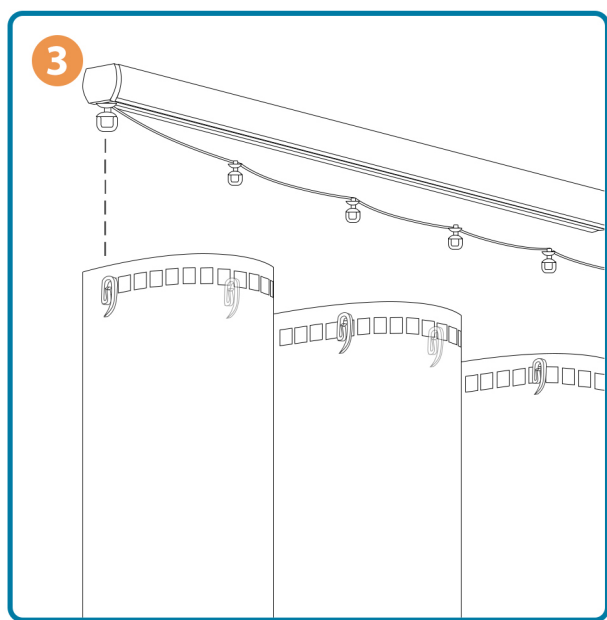

Begin met het wave-gordijn in de runners te hangen. De eerste (of laatste) twee haken die aan het band zitten doe je in de buitenste gaatjes van de voorloper. Je doet de in de buitenste gaatjes van de voorloper.

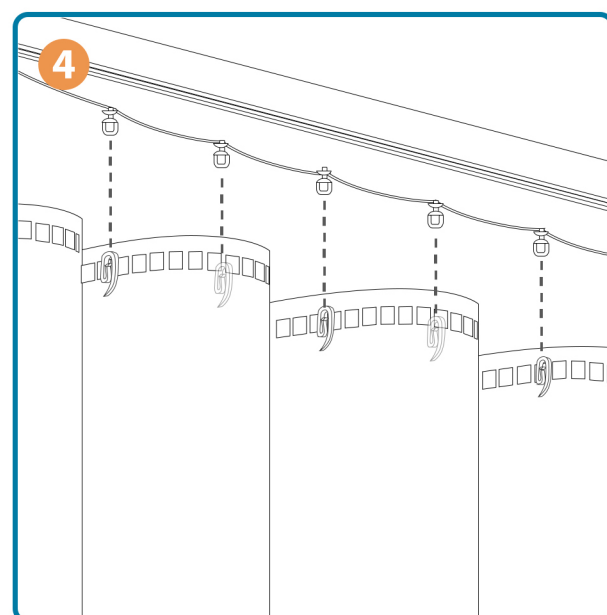

Hang het gordijn op (via de haakjes) aan de runners.

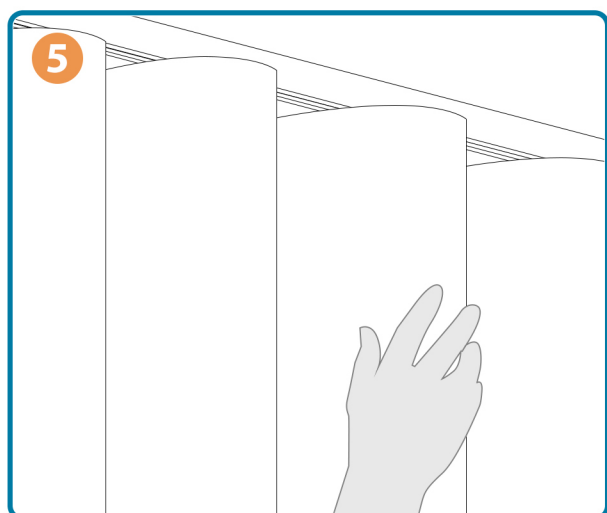

Je moet het gordijn nog even helpen om goed in de "wave" te hangen.

Dus ga met je hand even langs alle golven om te zorgen dat dit om en om verloopt. De eerste en de laatste golf van het wave-gordijn staat altijd naar binnen.

Toch nog hulp nodig?

Bel gerust [020-2613415](tel:020-2613415) of stuur ons een email met fotos van de situatie (en uw vragen). Wij reageren dan met instructies/antwoorden. Email ons op hulp@paxraamdecoratie.nl